

TE KOOP



Papenstraat 83, Deventer

Vraagprijs € 450.000,- k.k.

Mevrouw De Wit Makelaars
Nieuwe Markt 15
7411 PB Deventer
Nederland

0570 - 784 254
www.mdwmakelaars.nl
info@mdwmakelaars.nl

 **MEVROUW
DE WIT
MAKELAARS**



“Kom binnenkijken!”



> Kenmerken

Woonoppervlakte
81 m²

Perceeloppervlakte
0 m²

Inhoud
265 m³

Energie label

-

> Omschrijving

"Huis met in- en uitgezwente topgevel voorzien van vijf met geprofileerde natuurstenen platen gedekte pinakels. Jaartalankers 1616. Bakstenen tandlijsten. Top gepleisterd. Aangepaste winkelpui".

Bovenstaande tekst is de beschrijving van de Rijksmonumentendienst. Dit bijzondere pand moet voor de toekomst bewaard blijven en daarom heeft dit prachtige pand de status van Rijksmonument en behoort het tot het Nederlands erfgoed.

Het pand is gesplitst in twee appartementen, een boven- en een benedenwoning. Het appartement op de begane grond met tussenverdieping wordt nu verkocht, het is lang bewoond geweest door de dezelfde eigenaar. Hij heeft erg genoten van deze unieke woonplek. Het ligt in het Noordenbergkwartier, die fijne woonwijk in het noordelijk deel van de binnenstad. Het huis zelf is heel mooi om te zien en heeft bovendien een staduintje en een eigen fietsenberging.

Als je praat over een Rijkmonument hoor je misschien in gedachten al balken kraken en luiken klapperen. In Papenstraat 83 en 85 is dat niet zo. Dit pand verkeerde, net als het grootste deel van deze wijk, lange tijd in erbarmelijke staat. Een ingrijpende verbouwing heeft het tot een moderne woning gemaakt, met betonvloeren en isolatieglas. De combinatie van de oude gevel met hedendaagse praktische bouw op een zeer goede locatie maakt het een erg aantrekkelijke woning.

Achter de voordeur is een gezamenlijke entreehal met daarin de brievenbus en de meterkast. Verder zie je twee voordeuren, heel overzichtelijk.

Open je de deur van nummer 83, kom je in een kleine hal met garderoberuimte en het toilet.

Vervolgens sta je ineens in een ruimte van wel vier meter hoog! De hoge ramen in de voorgevel laten zoveel licht binnen, dat het hele huis er een zonnige boost van krijgt. Aan de voorkant is de moderne woonkeuken. De zachtgrijze keukeninrichting met moderne woonkeuken. De zachtgrijze keukeninrichting met





inbouwapparatuur is in een hoek geplaatst. Zo is er ruimte genoeg voor een flinke tafel, stel je even voor wat voor gave lamp je hierboven kunt opvangen.

Als je naar boven kijkt is er een vide met een overloop waar je gewoon een werkplek gaat maken. Hier werken is heel leuk, je haalt zo even een avondje overuren door op deze goede plek. Kijk je richting de achterkant van het huis zie je schuifdeuren met daarachter de woonkamer. En die kan je niet helemaal zien als je voor het raam staat te gluren, die loopt namelijk door tot achter de gezamenlijke entree. De woonkamer is 24 m² en heeft een lager plafond dan je misschien gewend bent, maar ach, dat compenseert de onwaarschijnlijk hoge keuken. Achter het huis staat een glazen terrasoverkapping of serre zo je wilt. De eigenaar heeft hier optimaal gebruik kunnen maken van het licht voor zijn schilderhobby. De tuin ligt op het westen en wordt begrenst door een viertal fietsenbergingen, waarvan er een bij dit huis hoort. Daarom heen ligt een klein parkeerterrein waar je, mits vergund, je auto kunt parkeren.

Vanuit de woonkeuken is een opentrap naar de 1e verdieping. Hier is de eerder beschreven overloop waar je die werkplek of een andere goede bestemming voor zult hebben.

Dan is er een tussenhuis waaraan twee slaapkamers grenzen en een badkamer met wastafel en douche. In een van beide slaapkamers hangt de c.v. ketel, netjes verborgen achter een koof. De wasmachineaansluiting is hier ook.

Het is een unieke kans om op zo'n fijne plek te kunnen gaan wonen, midden in het centrum van Deventer.

Denk je dat het helemaal bij jou past? Ons kantoor is om de hoek, we lopen er graag heen om het aan je te laten zien.































> Plattegrond

Ontdek de...



> Plattegrond

Ontdek de...



> Plattegrond

Ontdek de...

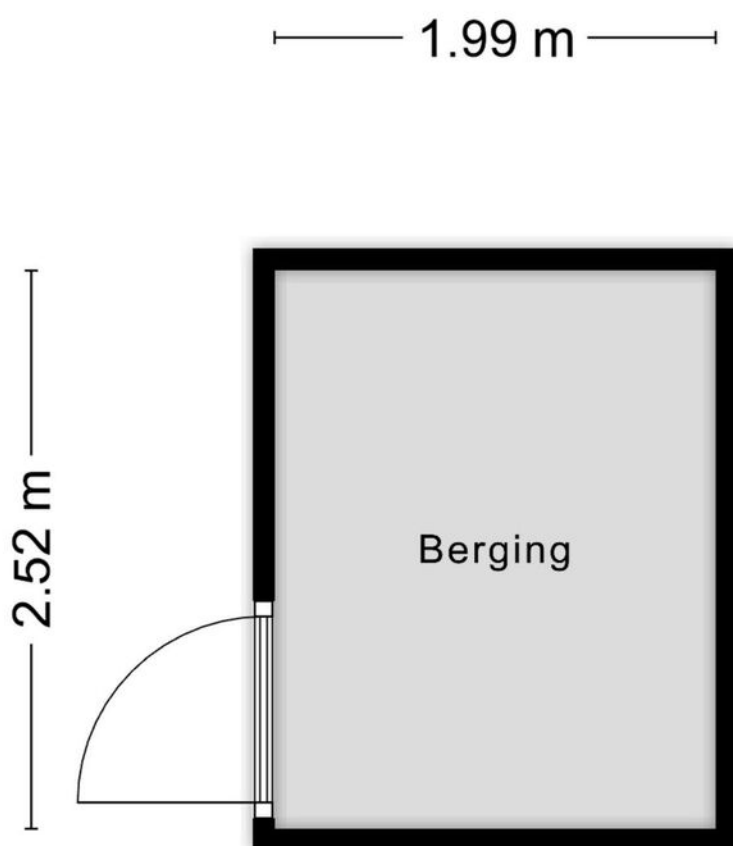

Aan de plattegronden kunnen geen rechten worden ontleend
© Zibber www.zibber.nl

> Plattegrond

Ontdek de...

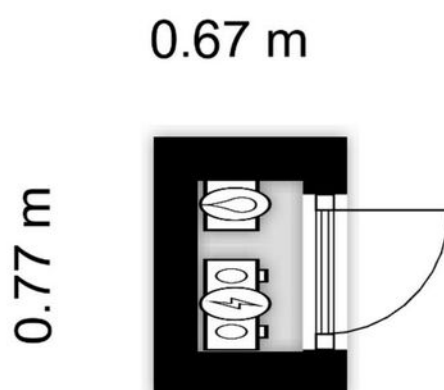

Aan de plattegronden kunnen geen rechten worden ontleend
© Zibber www.zibber.nl

Kadastrale kaart

Uw referentie: ---

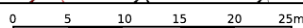

<p>12345 Deze kaart is noordgericht</p> <p>25 Perceelnummer</p> <p>Huisnummer</p> <p>Vastgestelde kadastrale grens</p> <p>Voorlopige kadastrale grens</p> <p>Administratieve kadastrale grens</p> <p>Bebouwing</p> <p>Voor een eensluidend uittreksel, geleverd op 29 juni 2024 De bewaarder van het kadaster en de openbare registers</p>	<p>Schaal 1: 500</p> <p>Kadastrale gemeente Deventer</p> <p>Sectie E</p> <p>Perceel 12071</p> <p>Aan dit uittreksel kunnen geen betrouwbare maten worden ontleend. De Dienst voor het kadaster en de openbare registers behoudt zich de intellectuele eigendomsrechten voor, waaronder het auteursrecht en het databankenrecht.</p>	
------------------------------------------------------------------------------------------------------------------------------------------------------------------------------------------------------------------------------------------------------------------------------------------------------------------------------------------------	-----------------------------------------------------------------------------------------------------------------------------------------------------------------------------------------------------------------------------------------------------------------------------------------------------------------------------------------	--

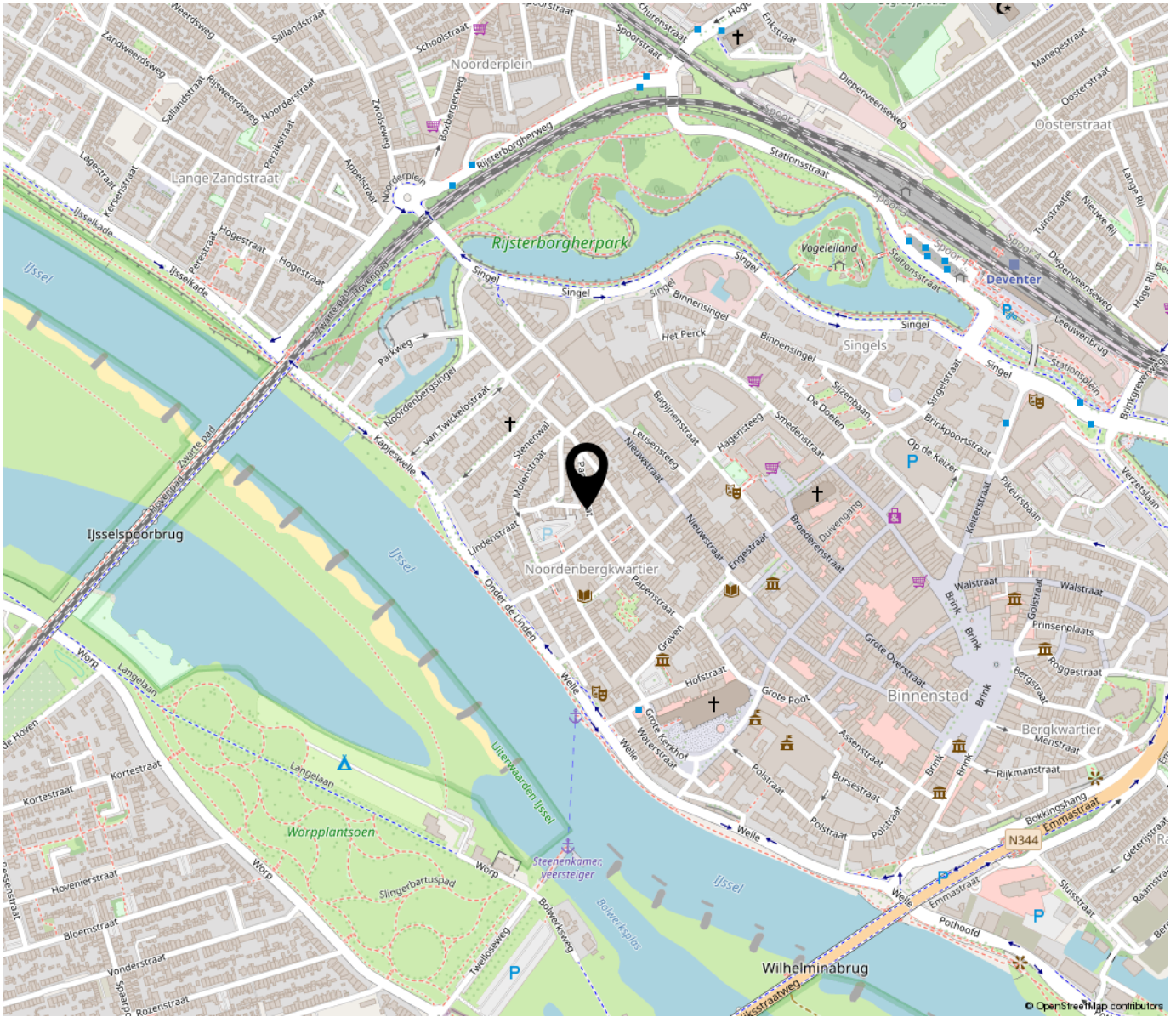

“Woon jij binnenkort op deze locatie?”

Het Noordenbergkwartier, een fijne woonwijk in het noorderlijk deel van de binnenstad. Wat een heerlijke plek om te wonen, zo op heel korte afstand van de pleinen, winkels, restaurants, theater en film. Je verveelt je geen minuut, ga lakker flaneren langs de IJsselkade. Drink er een kopje koffie en bedenk wat er allemaal kan. Heerlijk!

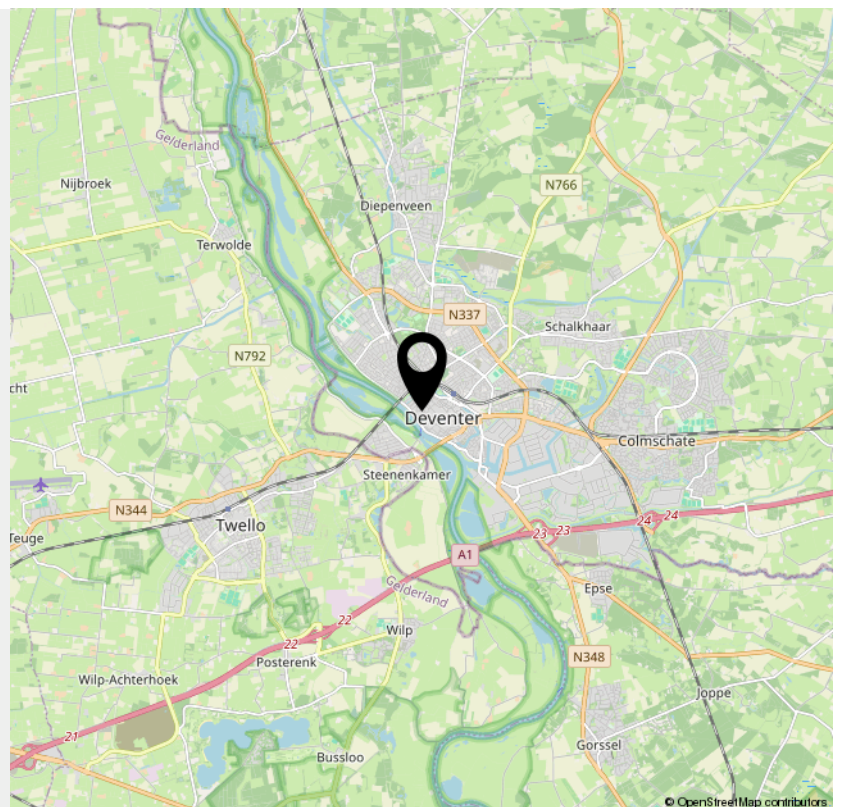

> Lijst van zaken

	Blijft achter	Gaat mee	Ter overname	NVT
Woning - Interieur				
(Voorzet) openhaard met toebehoren				X
Allesbrander				X
Houtkachel				X
(Gas)kachels				X
Designradiator(en)				X
Radiatorafwerking	X			
Verlichting, te weten				
- inbouwspots/dimmers				X
- opbouwspots/armaturen/lampen/dimmers	X			
- losse (hang)lampen				X
-				X
-				X
(Losse)kasten, legplanken, te weten				
-				X
-				X
Raamdecoratie/zonwering binnen, te weten				
- gordijnrails	X			
- gordijnen	X			
- overgordijnen				X
- vitrages				X
- rolgordijnen	X			
- lamellen				X
- jaloezieën				X
- (losse) horren/rolhorren				X
-				X

> Lijst van zaken

	Blijft achter	Gaat mee	Ter overname	NVT
-				X
Vloerdecoratie, te weten				
- vloerbedekking	X			
- parketvloer				X
- houten vloer(delen)				X
- laminaat	X			
- plavuizen				X
-				X
-				X
Overig, te weten				
- spiegelwanden				X
- schilderij ophangstelsel	X			
-				X
-				X
-				X
-				X
Woning - Keuken				
Keukenblok (met bovenkasten)	X			
Keuken (inbouw)apparatuur, te weten				
- kookplaat				X
- (gas)fornuis	X			
- afzuigkap	X			
- magnetron				X
- oven				X
- combi-oven/combimagnetron	X			

> Lijst van zaken

	Blijft achter	Gaat mee	Ter overname	NVT
- koelkast	X			
- vriezer	X			
- koel-vriescombinatie				X
- vaatwasser	X			
- Quooker				X
- koffiezetapparaat				X
-				X
-				X
Keukenaccessoires, te weten				
-				X
-				X
-				X
-				X
-				X
-				X
-				X
-				X
Woning - Sanitair/sauna				
Sauna met toebehoren				X
				X
				X
Toilet met de volgende toebehoren				
- toilet	X			
- toiletrolhouder	X			
- toiletborstel(houder)				X
- fontein	X			

> Lijst van zaken

	Blijft achter	Gaat mee	Ter overname	NVT
-				X
-				X
Badkamer met de volgende toebehoren				
- ligbad				X
- jacuzzi/whirlpool				X
- douche (cabine/scherf)				X
- stoomdouche (cabine)				X
- wastafel	X			
- wastafelmeubel				X
- planchet				X
- toiletkast				X
- toilet				X
- toiletrolhouder				X
- toiletborstel(houder)				X
- Spiegelkast	X			
-				X
Woning - Exterieur/installaties/veiligheid/ energiebesparing				
Schotel/antenne				X
Brievenbus	X			
Kluis				X
(Voordeur)bel				X
Alarminstallatie				X
(Veiligheids)sloten en overige inbraakpreventie				X
Rookmelders				X
(Klok)thermostaat				X

> Lijst van zaken

	Blijft achter	Gaat mee	Ter overname	NVT
Airconditioning				X
Screens				X
Rolluiken				X
Zonwering buiten				X
Telefoonaansluiting/internetaansluiting				X
Veiligheidsschakelaar wasautomaat				X
Waterslot wasautomaat				X
Zonnepanelen				X
Oplaadpunt elektrische auto				X
				X
				X
				X
				X
Warmwatervoorziening, te weten				
- CV-installatie	X			
- boiler				X
- geiser				X
-				X
-				X
-				X
Isolatievoorzieningen (voorzetramen/ radiatorfolie etc.), te weten				
-				X
-				X
Tuin - Inrichting				

> Lijst van zaken

	Blijft achter	Gaat mee	Ter overname	NVT
Tuinaanleg/bestrating	X			
Beplanting	X			
				X
Tuin - Verlichting/installaties				
Buitenverlichting				X
Tijd- of schemerschakelaar/bewegingsmelder				X
				X
Tuin - Bebouwing				
Tuinhuis/buitenberging	X			
Kasten/werkbank in tuinhuis/berging	X			
(Broei)kas				X
serre	X			
				X
Tuin - Overig				
Overige tuin, te weten				
- (sier)hek				X
- vlaggenmast(houder)				X
-				X
-				X
Overig - Contracten				
CV: Nee				
Boiler: Nee				
Zonnepanelen: Nee				

INTERESSE

in deze woning?



Neem gerust contact met ons op!

We helpen je graag verder.



Mevrouw De Wit Makelaars
Nieuwe Markt 15
7411 PB Deventer
Nederland

0570 - 784 254
www.mdwmakelaars.nl
info@mdwmakelaars.nl

